

KZ 1060 JL-T3-ZD 1001

Jeans 3 İğne Kollu Dikiş Otomatı

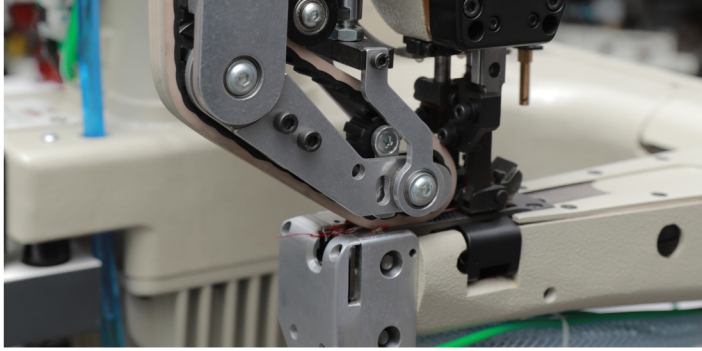

Detaylar



AGM Special AR-GE ekibinin uzun yıllar süren çalışmalarıyla ortaya çıkan ve tam yağlı kollu makinelerle çalışmaya uygun tam yağlı şanzıman sistemi ve özel 3 tekerli oynar başlı palet çekirme sistemi sayesinde ek yerlerindeki ve uzun operasyonlardaki dikiş bozuklukları artık minimuma indi.

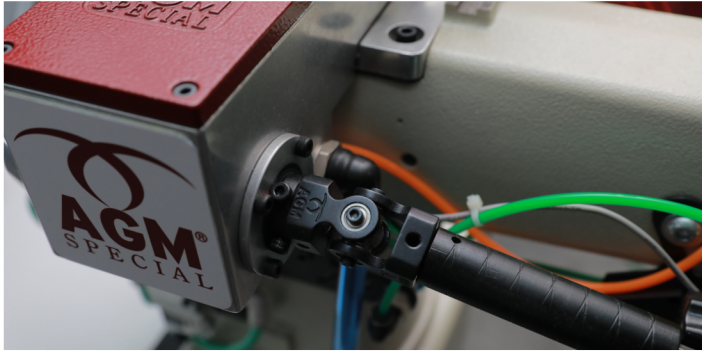

TAM YAĞLAMALI ŞANZIMAN

AGM Special AR-GE departmanı tarafından tasarlanmış tam yağlamalı direkt tahrikli şanzıman aktarma sistemi.

PALET ÇEKTİRME SİSTEMİ

3 tekerli oynar başlı palet çekirme sistemi.

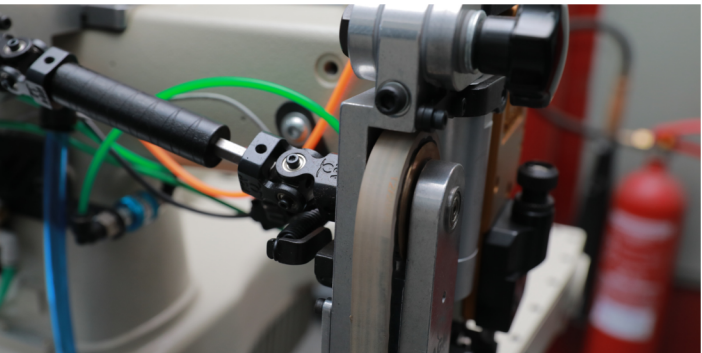

İPLİK KESME SİSTEMİ

AGM Special tarafından tasarlanmış ZD 1001 model otomatik iplik kesme sistemi.

İNCE TAKIM

İnce kumaşlar için geliştirilmiş özel takım.

Öne Çıkan Özellikler

Tam yağlamalı direkt tahrikli şanzıman aktarma sistemi.

Dikiş esnasında marullanma , dikiş saydırma ,dikiş atlaması ve dalgalanmayı önleyen oynar başlı palet çektirme sistemi.

AGM Special tarafından geliştirilmiş ZD 1001 model özel tasarım uzun ömürlü iplik kesme sistemi.

Direct drive servo elektronik motor.

L tipi ayarlanabilir tabla ve ayak.

Otomatik ayak kaldırma sistemi.

İlave güçlendirilmiş iğne soğutma özelliği.

AGM Special tarafından özel tasarlanmış siperli baskı ayağı.

Zincir dikiş batmasını engelleyen otomatik çift tansiyon sistemi.

Tam yağlamalı 3 iğne zincir dikiş kafası.

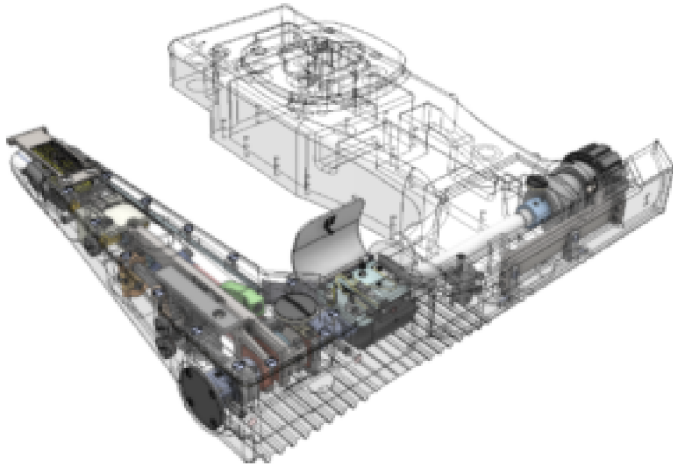
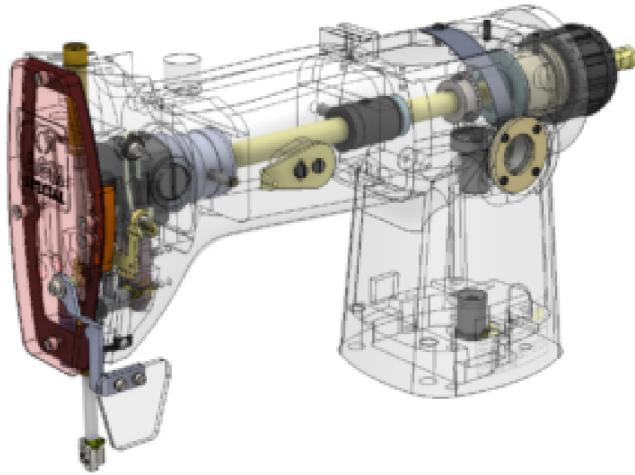

Opsiyonlar

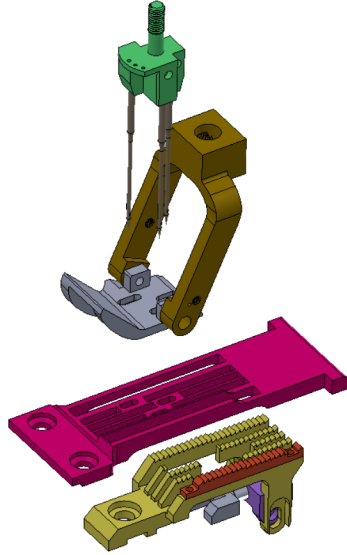

Takım Seçenekleri

Standart Takım : 1/8"-1/8"

İğne Aralığı : Minimum 1/8 " , Maksimum 1/4 "

İğne Sayısı : Minimum 1 , Maksimum 3

Takım Geniřliđi : Minimum 1/8" , Maksimum 1/4"

Opsiyonel Takımlar :

1/8"-1/8" İnce Takım (6.35mm , 3 iđne)

3/16" Takım (4.76mm , 2 iđne)

9/32" Takım (7.14 mm , 3 iđne)

5/32" Takım (4 mm , 2 iđne)



Teknik Özellikler

Makina Kafası :	3 iğne zincir dikiş
Motor :	Direct drive servo elektronik motor
Ayak ve Tabla :	Ayarlanabilir L tipi
Ayak Kaldırma :	Otomatik
İplik Kesme :	Özel tasarım uzun ömürlü iplik kesme sistemi
Şanzıman :	Tam yağlamalı direkt tahrikli aktarma sistemi
İğne Soğutma :	İlave güçlendirilmiş iğne soğutma özelliği
Baskı Ayağı :	Siperli baskı ayağı
Çektirme Ünitesi :	3 tekerli oynar başlı palet çektirme sistemi
Tansiyon Sistemi :	Otomatik çift tansiyon sistemi
Azami Hız :	5000 rpm
Voltaj :	220-240v 60Hz
Güç :	2400-2800w

Hava Basıncı :	6 bar
Hava Tüketimi :	3 lt / dk
Net Ağırlık :	98 kg
Brüt Ağırlık :	111 kg
Boyutlar :	60x100x130 cm





www.agmspecial.com

AGM Special Mak. San. Ve Dış Tic. A.Ş
Birlik Mh., Karaoğlanoğlu Cd. 7/A, 34230
Esenler/İstanbul Türkiye

Asil Grup Mak. San. Ve Dış Tic. Ltd. Şti.
İkitelli O.S.B. Süleyman Demirel Bulv. İş Modern San. Sit. G:11-12
Başakşehir/İstanbul Türkiye

